

Mシリーズ **M-500**

特大Cリンガータイプ



特大サイズCリングに適応し、
建設現場やギャビオンネットまで
様々な用途に対応いただけるモデル
APPLICATION VARY FROM CONSTRUCTION
WORKS TO GABION NET.



製品別仕様 / Product Specification

項目 / Item	製品別仕様 / Product Specification
機種名 / Model	M-500
商品コード / Code No.	2097090
寸法 / Size [L×H×W] (mm)	500×320×235
重量 / Weight (kg)	6.6
締付後内径 / Closure Size (mm)	12~13

型式表示 / Model Indication

特大Cリングタイプ / EXTRA LARGE C-RINGER TYPE..... M-500

共通仕様 / Common Specification

項目 / Item	仕様 / Product Specification
動力形式 / Power	空圧ピストン往復動式 / Pneumatic piston reciprocation
推奨空気圧力 Recommended Air Pressure	0.55~0.65 MPa (約5.6~6.6 kgf/cm ²) 0.7MPa (7.1kgf/cm ²) 以下 (BELOW)
ホース接続口 / Port Size	Rc1/4 (PT1/4) 20PM
推奨ホース内径 / Bore Size	6 mm 以上 / 6mm or more
最大装填数 / Max Load	130 発 (PCS)
空気消費量 Air Consumption	9.0~18.0 (L/発) ※供給圧力0.6MPa の時 9.0~18.0 (L/Stroke) ※when supply pressure is 0.6MPa
放射騒音レベル (ISO15744 準拠) Noise-Emission Values (according to:ISO15744)	A 補正放射音圧レベル : 96dB A-weighted emission sound pressure level at the work station : 96dB

【推奨エアークンプレッサー / Recommended Air Compressor】

コンプレッサー出力 / Power	最小 (Min) 1.5kw 推奨 (Recommended) 3.0kw以上 (or more)
吐出圧力 / Out Pressure	0.7MPa ~ (7.1 kgf/cm ² ~)
エアータンク容量 / Capacity	50 ℓ ~





標準付属品 / Standard Accessory

- 取扱説明書 / Instruction Manual
- 六角レンチ / Hexagon Wrench

Cリング型式 / C-Ring Model Type



記号 / Mark	材質 / Material
G	亜鉛メッキ鉄線 / Galvanized Steel Wire
GA	亜鉛アルミ合金メッキ鉄線 / Zinc-Aluminum Alloy Coated Steel Wire
S(302/304)	ステンレス線 / Stainless Steel Wire
BB	ベラー番線 / Bela Wire

記号 / Mark	先端タイプ / Edge Type
D	ダイバージェントタイプ(先端鋭利) / Divergent Points
B	プラントタイプ(先端非鋭利) / Blunt Points

	ダイバージェントタイプ / Divergent Points	プラントタイプ / Blunt Points
締結前 Before Fastening		
締結後 After Fastening		

記号 / Mark	材料引っぱり強さ(硬さ) / Material T.S. (Hardness)
VH	ベラーハードタイプ / Very Hard Type
H	ハードタイプ / Hard Type
S	ソフトタイプ / Soft Type

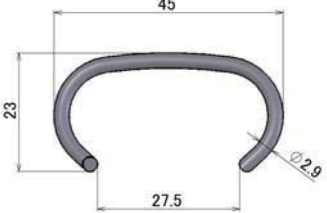
記号 / Mark	Cリングタイプ / C-RING TYPE
50	特大タイプ / EXTRA LARGE TYPE

	標準タイプ / Standard Type
締結前 / Before Fastening	
締結後イメージ / After Fastening Image	 内径 φ13

ツール・Cリング適応表 / Tool & C-Ring Adaptation Matrix

(◎・・・最適 / Excellent, ○・・・良 / Good, △・・・条件付 / Conditional, ×・・・使用不可 / Non-usuable)

	M-500
GDS-500 1連50発 1,500発/箱 50pcs./strip 1,500pcs./box	◎
BBS-50 1連50発 1,500発/箱 50pcs./strip 1,500pcs./box	◎
SD-50 1連50発 1,500発/箱 50pcs./strip 1,500pcs./box	◎
SB-50 1連50発 1,500発/箱 50pcs./strip 1,500pcs./box	◎
GAVH-50 1連40発 1,600発/箱 40pcs./strip 1,600pcs./box	◎
S302VH-50 1連40発 1,600発/箱 40pcs./strip 1,600pcs./box	◎

※1 最寄りの営業所にご相談ください。 / Please consult with our salesperson.